

GN 200

分度机械装置

- 黑色氧化涂层钢质装置外体，带滚花表面(A型)。
- 亚光镀铬钢装置外体，激光雕刻精确刻度法兰面(AS型，刻度0...50, 60 渐进刻度)。
- 黑色氧化涂层钢质装置外体，平滑表面，带操作杆，ELESA标准黑色酚醛基(PF)热固性塑料手柄系列1.280(B型)或者带双手柄(C型)。
- 钢质衬套，H7规定公差铰孔，DIN6885/1 P9键槽(参见第669页表)。



进一步说明，参见第347页。

在订货数量充足的情况下，可根据客户要求提供：

— 带激光雕刻的，精确刻度的分度机械装置(订购时，请根据第349页的要求明确刻度)。

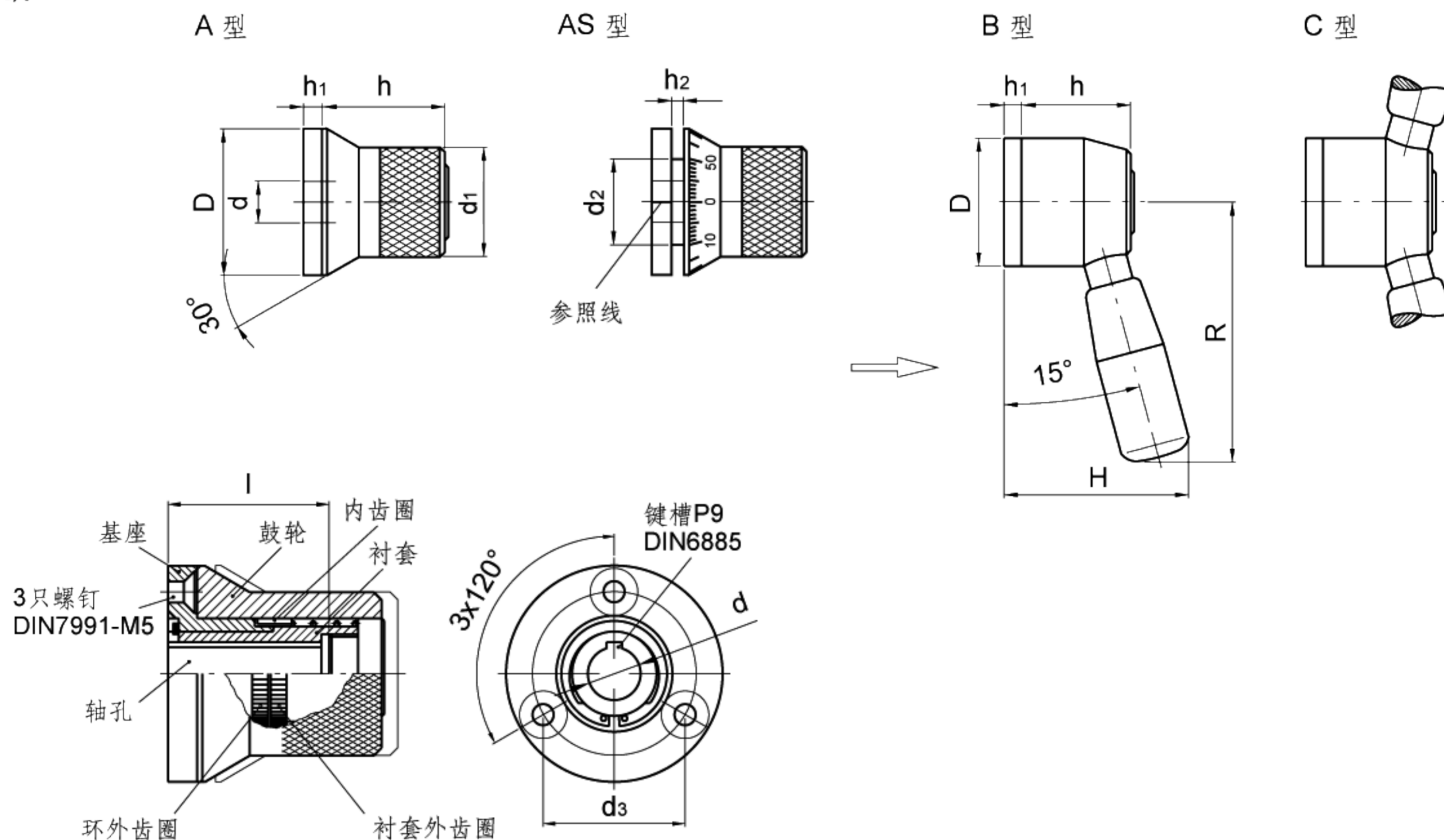

标准件 型号	主尺寸									安装孔		重量 g
	D	R	H	h	h1	h2	d1	d2	d3	d H7	l	
GN 200-44-K10-A GN 200-44-K10-AS GN 200-44-K10-B GN 200-44-K10-C	44	- 94	- 63	37	6	4	33	23	33	10	31	309 309 494 550
GN 200-44-K12-A GN 200-44-K12-AS GN 200-44-K12-B GN 200-44-K12-C	44	- 94	- 63	37	6	4	33	23	33	12	31	300 300 485 550
GN 200-52-K12-A GN 200-52-K12-AS GN 200-52-K12-B GN 200-52-K12-C	52	- 94	- 63	37.5	6	4	42	31.5	41.8	12	31.5	478 478 697 760
GN 200-52-K14-A GN 200-52-K14-AS GN 200-52-K14-B GN 200-52-K14-C	52	- 112	- 71	37.5	6	4	42	31.5	41.8	14	31.5	467 467 686 760
GN 200-52-K16-A GN 200-52-K16-AS GN 200-52-K16-B GN 200-52-K16-C	52	- 112	- 71	37.5	6	4	42	31.5	41.8	16	31.5	455 455 674 760